

Auffällig unauffällig!

Bewährt. Stabil. Montagefreundlich.

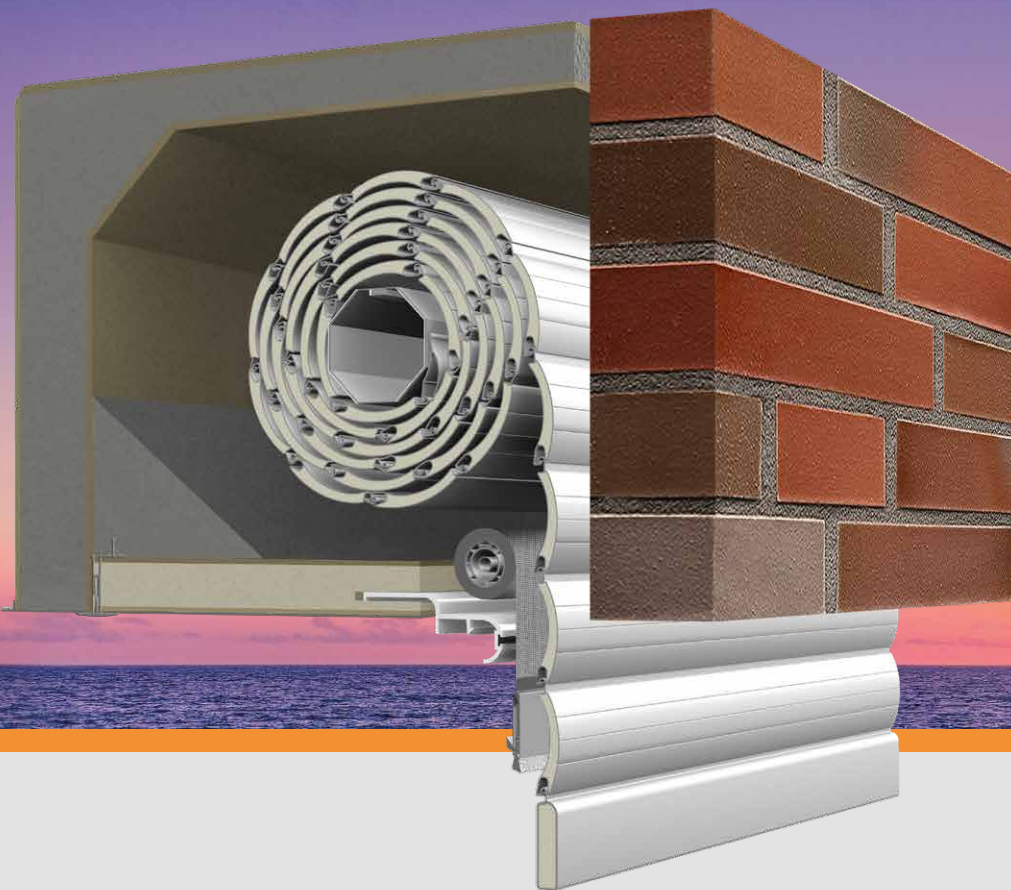

FLEX LINE

Einbaukästen

speziell für Klinker-Mauerwerk



Warum PRIX Einbaukästen FLEX LINE?

Mit mehr als 70 Jahren Erfahrung in der Entwicklung und Produktion von Kasten-systemen für eine Vielzahl von Anwendungen ist PRIX der Spezialist für anspruchsvolle Lösungen rund um den Rollladen- und Raffstorekasten.

Die Halbschalen der PRIX FLEX LINE sind dabei seit Jahrzehnten beim Einsatz im Klinker-Mauerwerk bewährt.

- Der Klassiker speziell für Klinker-Mauerwerk – jetzt mit nochmals verbesserter Wärmedämmung dank Neopor
- Durch die außergewöhnliche Flexibilität sehr einfach an verschiedenste Einbausituationen anzupassen
- Einzigartige Sandwich-Konstruktion für hohe Stabilität
- Hervorragende Wärmedämmung gemäß EnEV und DIN 4108 Bbl. 2 in der aktuellen Version
- Ausgezeichnete Schalldämmung
- Ideal auch bei Sanierungen

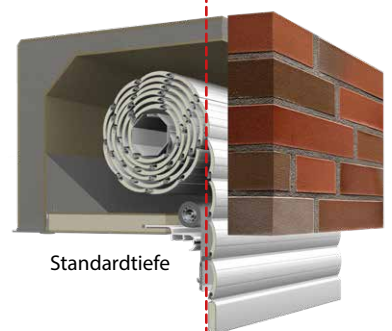

Standardtiefe

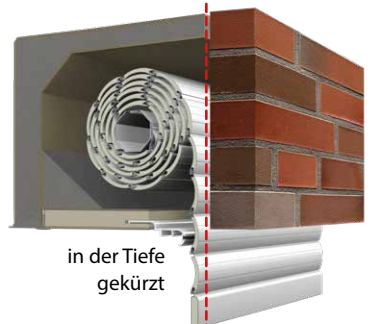

in der Tiefe gekürzt

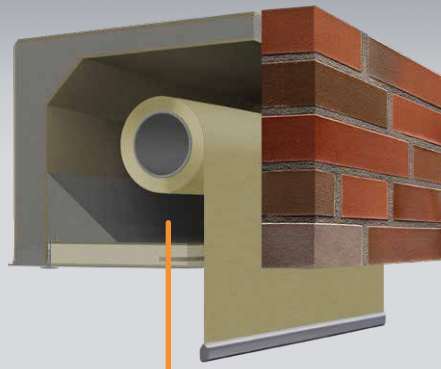
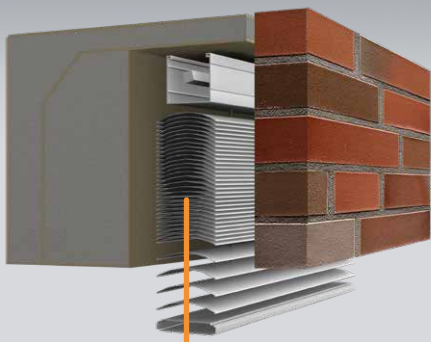

Großer Rollraum bzw. Raffstoreschacht

- Montagefreundlicher, großer Rollraum, auch für große und schwere Behänge geeignet
- Auch bei Anpassungen in Höhe oder Tiefe verbleibt genügend Rollraum
- Raffstoreschacht in Höhe und Breite großzügig dimensioniert

Beschichtung

- Spezielle putzverkrallende Beschichtung für optimale Putzhaftung

Insektenschutz

- Insektenschutz ist problemlos integrierbar

Kopfstücke

- Stabile Kopfstücke aus hochfester, feuchtebeständiger Spanplatte P5 (V100) für hohe Traglasten
- Individuell anpassbar

Flexibel

- Dank hoher Flexibilität an fast alle Einbausituationen anpassbar
- Einfache Kürzung des Kastens in der Höhe dank geclipster Abschlusschienen
- Flexible Anpassung auch in der Tiefe
- Variable Ausführung des seitlichen Auflagers
- Revisionsdeckel frei zuschneidbar

Bewährt

- Seit vielen Jahren bewährtes System jetzt optimiert mit Neopor-Dämmung
- Hochwertige Materialien machen den PRIX Kasten äußerst robust und langlebig
- Langfristiger Schutz der Dämmung, z.B. vor Zerstörung durch Insekten

Stabil

- Die selbsttragenden PRIX Kästen sind konstruktionsbedingt außerordentlich stabil und verwindungssteif – und das bei geringem Eigengewicht
- Kein „Durchhängen“ auch bei großen Längen
- Stabiler Revisionsdeckel in Sandwich-Bauweise mit hochdämmendem PUR-Kern

Montagefreundlich

- Paßgenaue Anfertigung bereits in der Elementfertigung, daher keine bauseitige Nacharbeit wie Aufdoppeln notwendig
- Kann als Komplettelement mit Antrieb und Behang auf die Baustelle geliefert und dort eingebaut werden

Sanierung

- Flexible Lösung ideal zum Einsatz in der Sanierung

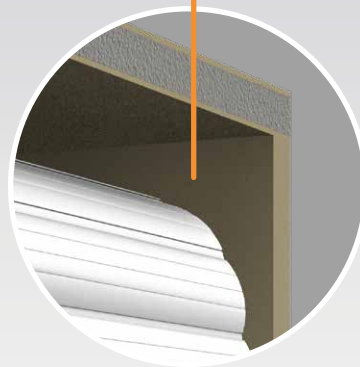
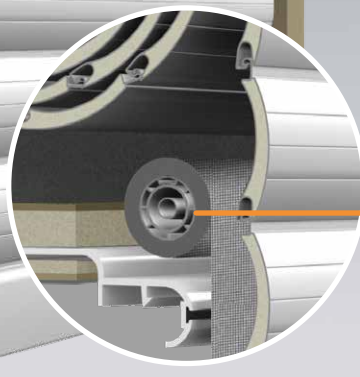

Hervorragende Wärmedämmung

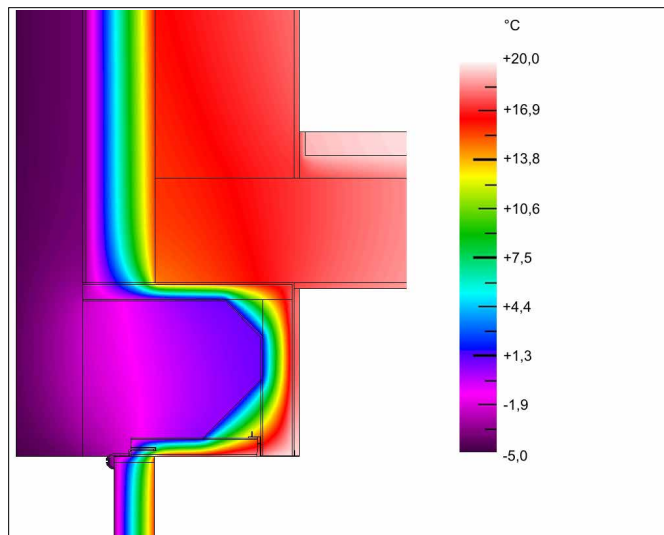

Thermobild H 365 F

Das FLEX LINE Einbaukastensystem ist lieferbar als:

Stangenware mit allen Zubehörteilen zur eigenen Konfektionierung

Rollladenkasten Revision innen für Rollläden und Textilscreens

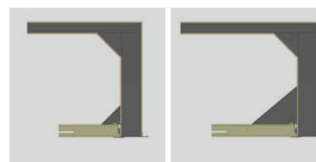

Typ	H 300 F	H 365 F
Breite mm	300	365
Höhe mm	300	300
Rollraum mm	236	236
U-Wert W/(m²K)	0,78	0,77
Psi-Wert W/(mK)	0,23	0,25

Raffstorekasten

für Raffstores und Textilscreens



Typ	RS H 300 F	RS H 365 F
Breite mm	300	365
Höhe mm	300	300
Schachthöhe mm	269	269
Schachtbreite mm	152	172
U-Wert W/(m²K)	0,27	0,23
Psi-Wert W/(mK)	0,07	0,06

Die PRIX Produktlinien:

- CLASSIC LINE
der bewährte Einbaukasten
- FLEX LINE
der Einbaukasten speziell für Klinker-Mauerwerk
- PRO LINE C
der Aufsatzkasten Click zum Aufrasten
- PRO LINE S
der Aufsatzkasten Slide universell für alle Fenstersysteme
- SOLID LINE
der Aufsatzkasten für besondere Anforderungen an Stabilität und Wärmedämmung
- ÖKO LINE
die nachhaltige Alternative



PRIX Systeme GmbH
Eichenweg 12
86871 Rammingen

Tel.: +49 (0)8245 99890-00
Fax: +49 (0)8245 99890-19
Email: vertrieb@prix.de

www.prix.de